

LITERATURA OPEN

Vicent Martínez. 2014

ESPAÑOL

Colección de estanterías con carros, estanterías, aparadores y muebles de televisión inspirados en la clásica y mítica estantería “La Literatura” diseñada en 1985 y ganadora de premios y distinciones como la selección ADI FAD del 1986. Exhibida en Museos y con una contribución indiscutible a la obtención por punt del Premio Nacional de Diseño en 1997. Catalogada como un clásico contemporáneo desde el año 1997. Su inconfundible carro sobre ruedas ha servido durante décadas para almacenar infinidad de libros, así como acoger la era digital e integrarse con equilibrio, belleza y emoción en todo tipo de arquitectura e interiorismo.

En esta versión, la OPEN, diseñada en el 2014, los volúmenes se vuelven transparentes y todavía más ligeros, a la vez que se pueden incorporar contenedores y abriéndose la posibilidad de generar divisiones de ambientes. Estantes fijos. Base con pies regulables.

MATERIALES

- MDF E1 (bajo contenido en formaldehído) aplacado en madera de roble o nogal natural.
- Puertas sin tiradores.
- Cajones sin tiradores con guías de extracción total.
- Herrajes marca Blum.
- Estructura (16x16mm) y estantes (16mm) de acero termo-lacado texturizado.
- Ruedas en poliamida de alta resistencia a abrasión y a agentes químicos.

Estabilidad. Las composiciones de estantería deben fijarse a pared para lograr una estabilidad óptima. Si se desea utilizar como divisoria es imprescindible utilizar un módulo contenedor por columna de estantes y depositar los objetos más pesados en las partes bajas.

ENGLISH

A collection of mobile bookcases, bookcases, sideboards and TV benches inspired by the classic and legendary “La Literatura” bookcase, designed in 1985 and winner of several prizes and awards, such as the 1986 ADI FAD selection, displayed in museums and an undeniable contribution for Punt Mobles to obtain the National Award of Design in 1997. Classified as a contemporary classic since 1997. Its distinctive bookcases on casters have been used for decades for storing thousands of books, hosting the digital era and integrating into all kinds of architecture and interior design works.

In this version, OPEN, designed in 2014, the volumes are transparent and even lighter, so they can hold containers and be used as room partitions. Fixed shelves. Base on adjustable feet.

MATERIALS

- E1 (low formaldehyde content) MDF fibreboards with natural oak or walnut wood veneer.
- Doors without handles.
- Drawers without handles with full extraction runners.
- Blum hinges.
- Structure (16x16mm) and shelves (16 mm) of textured powder-coated steel.
- Casters of polyamide with high resistance to abrasion and chemicals.

Stability. The bookcase set must be fixed to the wall to ensure optimal stability. If you wish to use it as a partition, it is mandatory to use a container module for each shelf column and place the heaviest objects on the lower shelves.

FRANÇAIS

Collection d'étagères avec chariots, étagères, commodes, et meubles de télévision inspirés de la classique et mythique étagère « La Literatura» dessinée en 1985 et lauréate de prix et distinctions comme la sélection ADI FAD de 1986. Présentée dans les musées et contribution indiscutable à l'obtention du Prix National de Design en 1997. Cataloguée comme un classique contemporain depuis l'année 1997. Son incomparable chariot roulant a servi pendant des décennies à ranger une infinité de livres, accompagner l'avènement de l'ère digitale, et s'intégrer avec équilibre, beauté et émotion à tout type d'architecture.

Dans cette version, la OPEN, dessinée en 2014, les volumes deviennent transparents et encore plus légers, le meuble peut recevoir des rangements, et il devient possible de l'utiliser comme meuble de séparation d'ambiance. Etagères fixes. Base avec pieds réglables.

MATÉRIAUX

- MDF E1 (faible teneur en formaldéhyde) plaqué en bois naturel de chêne ou de noyer.
- Portes sans poignées.
- Tiroirs avec glissières à extraction totale.
- Ferrures de marque Blum.
- Structure (16x16mm) et étagères (16 mm) d'acier thermolaqué texturé.
- Roues en polyamide de haute résistance à l'abrasion et aux agents chimiques.

Stabilité. Les composants de l'étagère doivent être fixés au mur pour une stabilité optimale. Si l'on souhaite l'utiliser comme meuble de séparation il est indispensable d'utiliser un module de rangement par colonne d'étagère et de ranger les objets les plus lourds en partie basse.

DEUTSCH

Regale mit Rädern, Regale, Anrichte und Fernsehmöbel Sammlung, die sich von dem klassischen und mythischen “La Literatura” Regal inspiriert lassen haben, das 1985 entworfen worden ist und Auszeichnungen und Preise, wie die ADI FAD 1986 Selection, gewonnen hat sowie in Museen ausgestellt worden ist und deren Beitrag um den Nationalen Design Preis für PUNT zu erlangen, unbestreitbar ist. Seit 1997 ist es als zeitgenössischer Klassiker angesehen. Seine unverwechselbaren Möbel auf Rädern sind jahrzehntelang eine Hilfe um Unmengen von Büchern sammeln zu können, um anschließend die digitale Epoche aufzunehmen und mit Ausgewogenheit, Schönheit und Emotion in allen Bereichen der Architektur sowie der Innenarchitektur zu integrieren.

Auf dieser 2014 OPEN Version, sind die Volumen durchsichtiger und noch leichter. Gleichzeitig kann man Containermodule verwenden sowie die Möglichkeit Rauntrennung zu schaffen. Feste Einlegeboden. Basis mit höhenverstellbaren Füßen.

MATERIALIEN

- Eiche oder Nussbaum Holzfurniere auf MDF E1 Platten (niedriger Inhalt vom Formaldehyd) furniert.
- Türen ohne Griffe.
- SchubBoxen ohne Griffe mit Vollauszug.
- Beschläge die Marken Blum.
- Korpustruktur (16x16mm) und Regal Trägerboden (16 mm) aus thermolackiertem Stahl mit einer strukturierter Oberfläche.
- Räder aus Polyamid, das widerstandsfähig gegen Verschleiß und chemische Schadstoffe ist.

Stabilität. Jede Komposition der Regale sollte an Wänden befestigt werden, um eine optimale Stabilität zu erreichen. Wenn man das Möbelstück als Rauntrennung nutzen möchte, sollte man unbedingt ein Lagermodul für jede Regal Säule einsetzen und die schweren Gegenstände in dem unteren Teil belassen.

ITALIANO

Collezione di librerie con carrelli, scaffali, credenze e mobili TV, ispirati nella classica e mitica Libreria “ La Literatura” disegnata nel 1985 e vincitrice di premi e menzioni come la selezione ADI FAD del 1986. Esposta nei musei e con un contributo indiscutibile al ricezione del premio a Punt del premio Nazionale del disegno nel 1997. Catalogata come un classico contemporaneo dal 1997. Il suo inconfondibile carrello su ruote è servito per decenni per immagazzinare infinità di libri, così come a ricevere l'era digitale ed integrarsi con equilibrio, bellezza ed emozione in qualunque tipo di architettura ed interni.

In questa versione, la OPEN, disegnata nel 2014, i volumi diventano trasparenti e ancora più leggeri, contemporaneamente si possono incorporare contenitori e aprirsi la possibilità di creare divisioni di ambienti. Scaffali fissi. Base con piedi regolabili

MATERIALI

- MDF E1 (a basso contenuto di formaldeide) placcato di legno di rovere o noce naturale.
- Ante senza maniglie.
- Cassetti senza maniglie con guide ad estrazione completa
- Serrature e cerniere delle marche Blum.
- Struttura (16x16) e scaffali (16mm) di acciaio termo laccato texturizzato.
- Ruote in poliammide di alta resistenza a abrasione e ad agenti chimici.

Stabilità. Le composizioni di librerie devono fissarsi a parete per ottenere un'ottima stabilità. Se si desiderano utlizzare come divisori é necessario usare un modulo contenitore per colonna di scaffali e depositare gli oggetti più pesanti nelle parti basse.

LITERATURA OPEN 190



OPENBOOKCASE. LIBRERÍA OPEN



LITERATURA OPEN 225

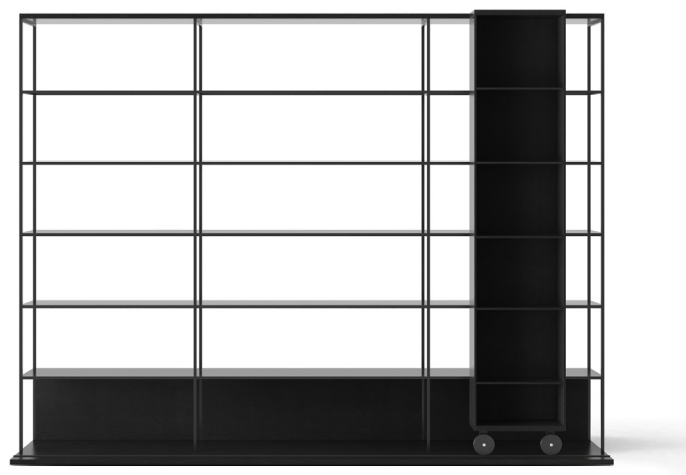

TVMODULE

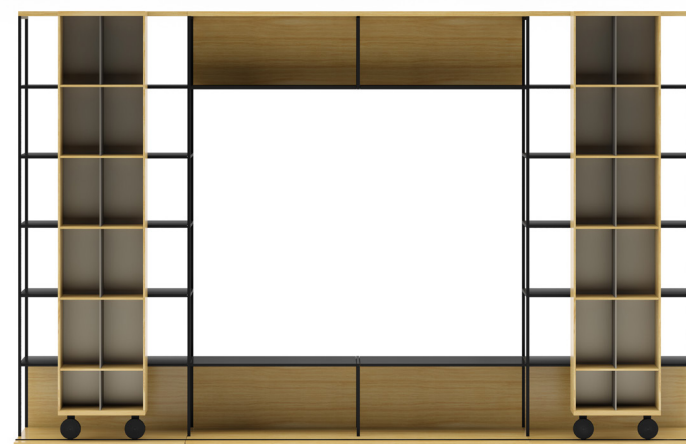

OPEN SIDEBOARD 76,5. APARADOR OPEN 76,5



OPEN SIDEBOARD 75. APARADOR OPEN 75



OPEN SIDEBOARD 54. APARADOR SELECTION 54



OPEN SIDEBOARD 52,5. APARADOR SELECTION 52,5



BOOKCASE. LIBRERÍA

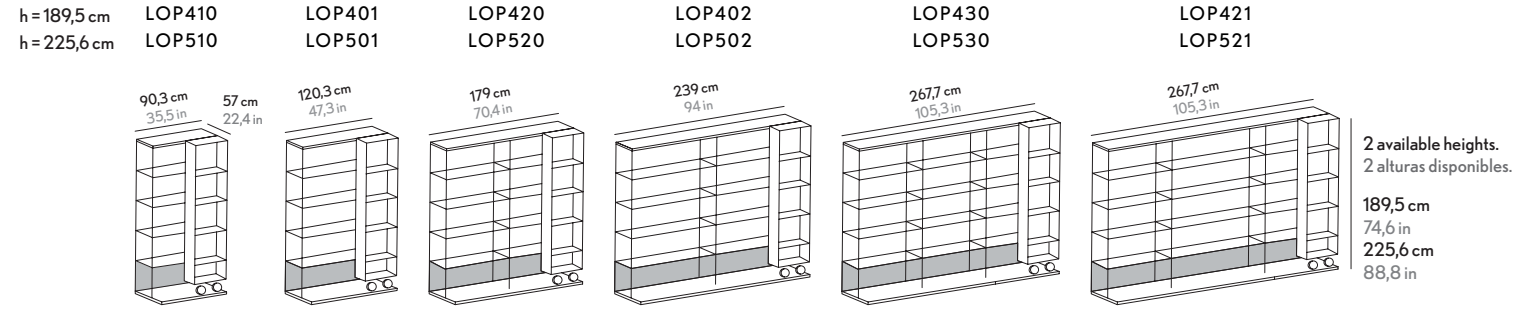

AVAILABLE. Bookcase total depth 35,5 cm without elements on wheels. DISPONIBLE. Estantería de fondo total 35,5 cm sin carro sobre ruedas.

TV MODEL. MÓDULO TV

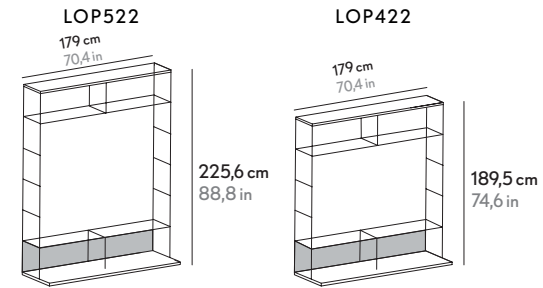

ELEMENTS ON WHEELS. CARROS

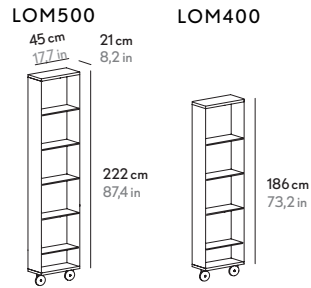

BACK PANEL. PANEL TRASERO

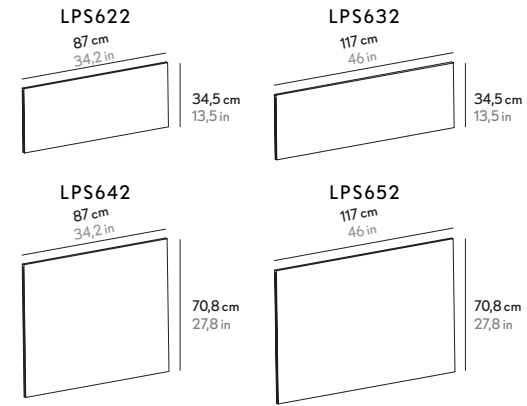

SIDE PANEL. PANEL LATERAL

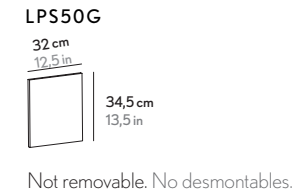

CROSSPIECES. CRUCETAS

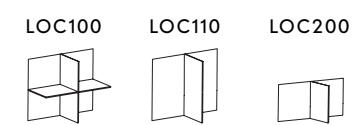

STORAGE MODULES. MÓDULOS CONTENEDORES

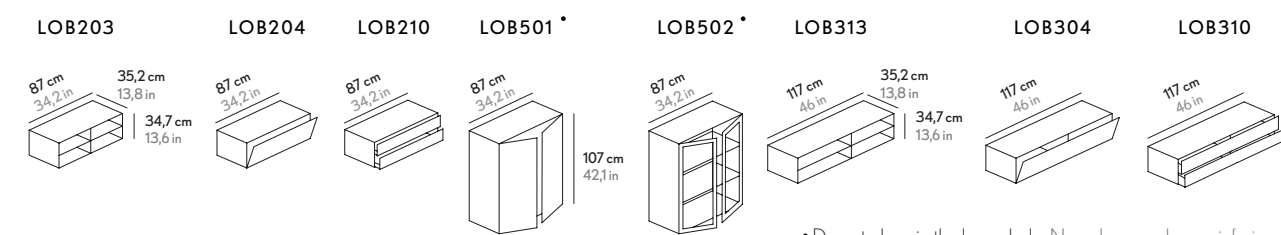

• Do not place in the lower hole. No colocar en hueco inferior. Includes two fixed shelves. Incluye dos estantes fijos.

SIDEBOARD 76,5. APARADOR 76,5

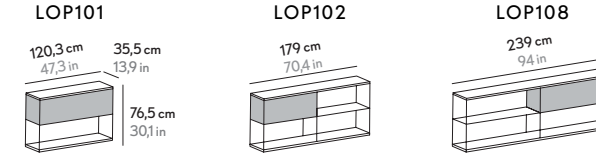

• The lower module has a supplement to not leave a hollow. El módulo inferior lleva un suplemento para no dejar hueco.

SIDEBOARD 54. APARADOR 54

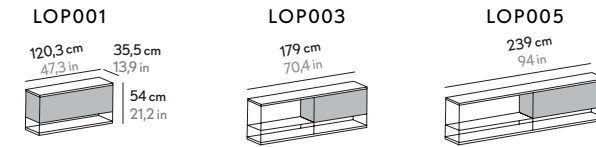

SIDEBOARD 75. APARADOR 75



SIDEBOARD 52,5. APARADOR 52,5



The storage modules can be replaced by other references (back panels and side panels). Los módulos contenedores pueden reemplazarse por otras referencias (traseras y paneles laterales).

INTERIOR MEASURES. MEDIDAS INTERIORES

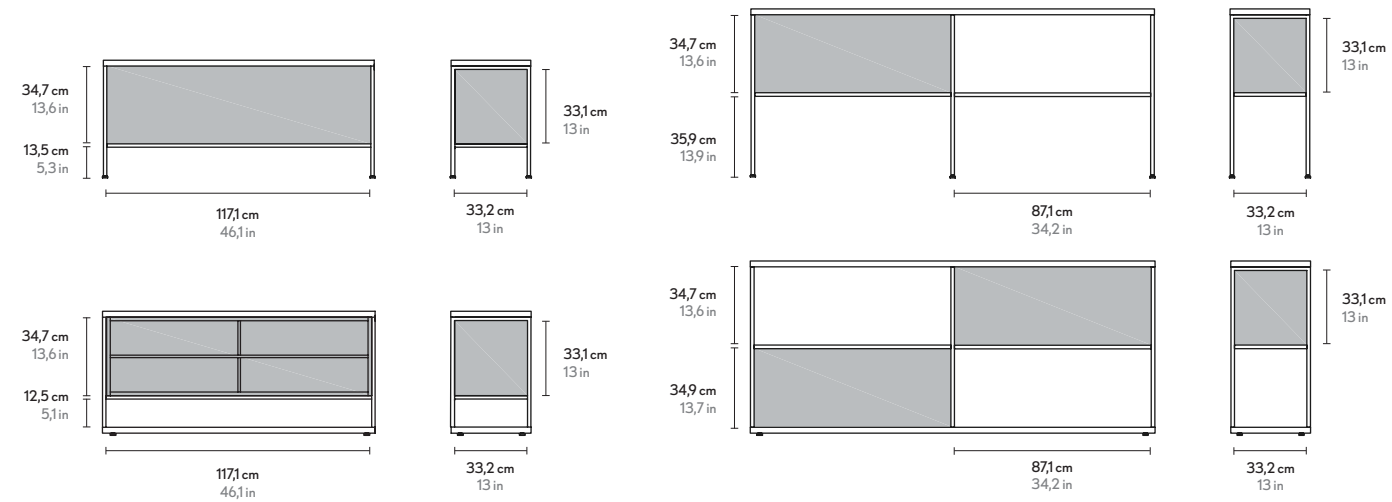
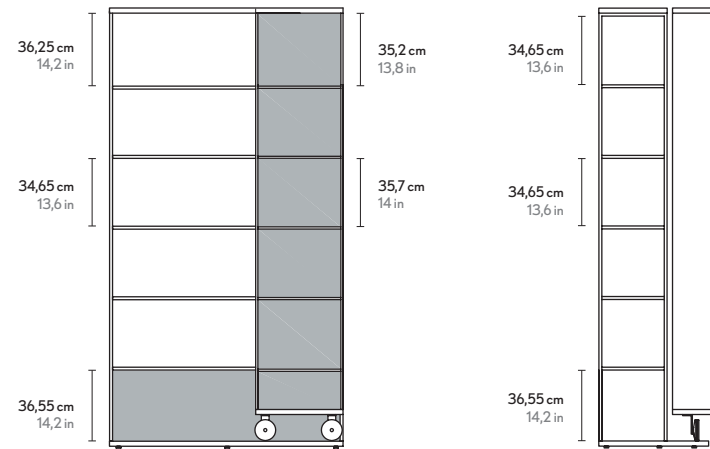

WEIGHTS SUPPORTED BY SHELVES. PESOS SOPORTADOS POR ESTANTES

The 90 cm shelf perfectly supports the weight of 45 kg. El estante de 90 cm aguanta perfectamente el peso de 45 kg.

The 120 cm shelf has been tested with a given load of 47 kg and sags in the center 3.4 mm. If the load is 61.5 kg the buckling is 4.5 mm. El estante de 120 cm se ha ensayado con una carga determinada de 47 kg y pandea en el centro 3,4 mm. Si la carga es de 61,5 kg el pandeo es de 4,5 mm.

FINISHES. ACABADOS

FRONT UNIT ON WHEELS, TOP SHELF, SHELF & BASE PANEL AND STORAGE UNIT. ELEMENTOS CON RUEDAS, BASE, TAPA, ESTANTES Y MÓDULOS CONTENEDORES



FRAME. ESTRUCTURA

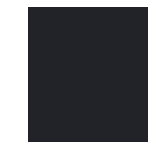

The guides and wheels are the color of the structure. Las guías y ruedas son del color de la estructura.

CROSSPIECES & WHEELS. CRUCETAS Y RUEDAS



DETAILS. DETALLES

